

Nachweis Wärmedurchgangskoeffizient

Prüfbericht 422 30560/1

Auftraggeber	FEAL d.o.o. Trn bb 88220 Siroki Brijeg Bosnien-Herzegowina
Produkt	Thermisch getrennte Metallprofile, Profilkombination: Pfosten; Stufenglas geklemmt
Bezeichnung	F 50 PS
Bautiefe	Pfosten: 197 mm
Ansichtsbreite	121 mm
Material	Aluminiumprofil mit thermischer Trennung
Oberfläche	pulverbeschichtet / anodisch oxidiert Art: Stege durchgehend Material: Polyamid 6.6 verstärkt mit 25 % Glasfaser Einlagen: keine
Thermische Trennung / Dämmzone	Metalloberflächen im Dämmzonenbereich: anodisch oxidiert/lackiert/pulverbeschichtet Dicke: 30 mm
Füllung	Einbautiefe 14 mm
Besonderheiten	-

Grundlagen

EN ISO 10077-2 : 2003-10
Wärmetechnisches Verhalten
von Fenstern, Türen und
Abschlüssen - Berechnung des
Wärmedurchgangs-
koeffizienten - Teil 2: Numeri-
sches Verfahren für Rahmen

Darstellung

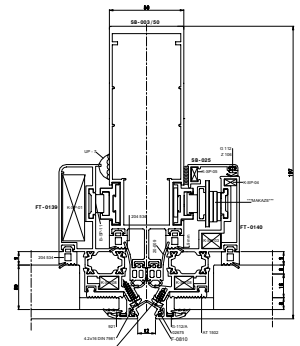

Verwendungshinweise

Dieser Prüfbericht dient zum
Nachweis des Wärmedurchgangs-
koeffizienten U_f .

Gültigkeit

Die genannten Daten und Er-
gebnisse beziehen sich aus-
schließlich auf den geprüften
und beschriebenen Gegen-
stand.

Die Ermittlung des Wärme-
durchgangskoeffizienten er-
möglicht keine Aussage über
weitere leistungs- und qualitäts-
bestimmende Eigenschaften
der vorliegenden Konstruktion.

Veröffentlichungshinweise

Es gilt das ift-Merkblatt
„Bedingungen und Hinweise
zur Benutzung von ift-
Prüfdokumentationen“.

Das Deckblatt kann als
Kurzfassung verwendet
werden.

Inhalt

Der Nachweis umfasst
insgesamt 5 Seiten

- 1 Gegenstand
- 2 Durchführung
- 3 Einzelergebnisse

Wärmedurchgangskoeffizient



$$U_f = 4,7 \text{ W/(m}^2 \cdot \text{K)}$$

ift Rosenheim
21. Juni 2006

Konrad Huber, Dipl.-Ing. (FH)
Stv. Prüfstellenleiter Wärmeschutz
ift Zentrum Glas, Baustoffe & Bauphysik

Klaus Specht, Dipl.-Ing. (FH)
Prüfingenieur
ift Zentrum Glas, Baustoffe & Bauphysik

1 Gegenstand

1.1 Beschreibung (Alle Abmessungen in mm)

Produkt	Thermisch getrennte Metallprofile, Profilkombination: Pfosten; Stufenglas geklemmt
Hersteller	FEAL d.o.o.
Produktbezeichnung / Systemname	F 50 PS
Material	Aluminiumprofil mit thermischer Trennung
Pfosten	
Querschnitt (B x D)	121 x 197
Nummer	SB-003/50 FT-0139/FT-0140
Oberflächenbehandlung der Metall-Profile	pulverbeschichtet / anodisch oxidiert
Materialdaten der Dämmzone	
Thermische Trennung	
Art	Stege durchgehend
Material	Polyamid 6.6 verstärkt mit 25 % Glasfaser
Einlagen	
Material	keine
Wärmeleitfähigkeit in $W/(m \cdot K)$	-
Oberflächen im Dämmzonenbereich	
Oberflächenbehandlung Metallflächen (zwischen Stegen im Dämmzonenbereich)	anodisch oxidiert/lackiert/pulverbeschichtet
Geometrische Merkmale der Dämmzone	
Stege (Formteile)	
Dicke	1,8
Höhe	15
Anzahl	4
Dämmzone	
Abstand der Metallschalen d	8
Ansichtsbreiten Dämmzone (Summe) b_t	53,1
Zusätzliche geometrische Merkmale	
Ansichtsbreite Profil bzw. Kombination B	121
Verhältnis b_t / B	-
Länge Abwicklung, innen / außen	280 / 68
Füllung	
Dicke des Dämmpaneels (Füllung) d_p	30
Einbautiefe Dämmpaneel im Falz b_p	14
Besonderheiten	-

Artikelbezeichnungen/-nummern sowie Materialangaben und Angaben zu Materialeigenschaften sind Angaben des Auftraggebers.

1.2 Darstellung

Die Darstellung des Profilquerschnitts in Bild 1 stammt aus Unterlagen des Auftraggebers. Bild 2 zeigt das darauf basierende Simulationsmodell für die Berechnung.



Bild 1 Darstellung



Bild 2 Simulationsmodell

2 Durchführung

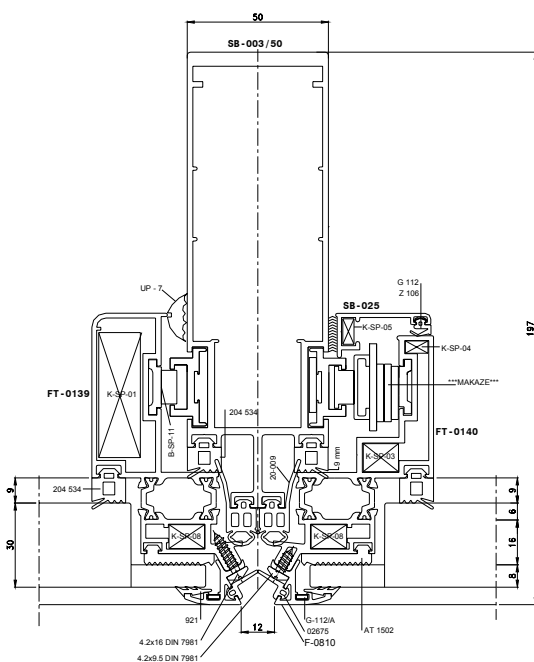
2.1 Probennahme

Die Auswahl der Querschnittszeichnungen erfolgte durch den Auftraggeber

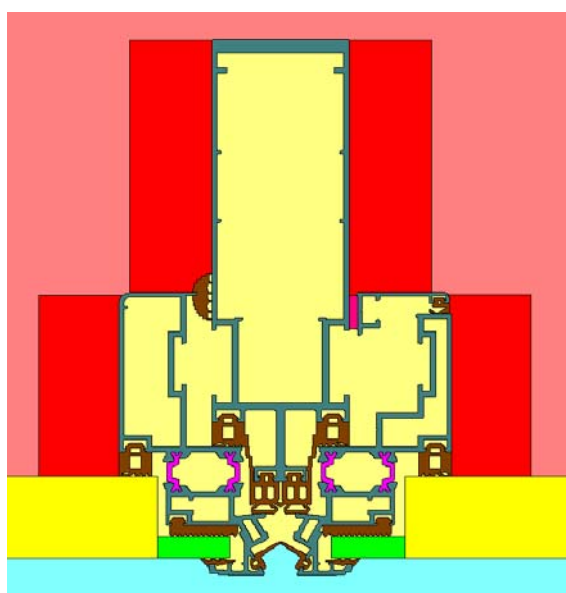
Anzahl 1

Anlieferung 15. September 2005 durch den Auftraggeber

Registriernummer -

2.2 Verfahren

Grundlagen

EN ISO 10077-2 : 2003-10 Wärmetechnisches Verhalten von Fenstern, Türen und Abschlüssen – Berechnung des Wärmedurchgangskoeffizienten – Teil 2: Numerisches Verfahren für Rahmen

Rechenbedingungen Der Profilquerschnitt wird in eine ausreichende Anzahl von Elemente geteilt, wobei eine kleinere Unterteilung zu keiner Änderung des Gesamtwärmestroms führt.

Randbedingungen Entsprechen den Normforderungen

Abweichung Es gibt keine Abweichungen zum Prüfverfahren bzw. den Prüfbedingungen

Anzahl der Knotenpunkte Vertikal: 490
 Horizontal: 401

Tabelle 1 Materialeigenschaften und Randbedingungen nach EN ISO 10077-2 : 2003-10

Materialeigenschaften / Randbedingungen			Wert	Quelle ¹
θ_{ni}	Lufttemperatur raumseitig	°C	20	-
θ_{ne}	Lufttemperatur außenseitig	°C	0	-
R_{si}	Wärmeübergangswiderstand raumseitig	m ² · K/W	0,13 0,20	-
R_{se}	Wärmeübergangswiderstand außenseitig	m ² · K/W	0,04	-
ϵ_n	Emissionsgrad Dämmzone	-	0,9	-
λ	Wärmeleitfähigkeit Polyamid 6.6 mit 25% GF	W/(m · K)	0,30	-
λ	Wärmeleitfähigkeit Aluminium	W/(m · K)	160	-
λ	Wärmeleitfähigkeit EPDM	W/(m · K)	0,25	-
λ	Wärmeleitfähigkeit Silicon	W/(m · K)	0,5	-
λ	Wärmeleitfähigkeit Glas	W/(m · K)	1,0	-
λ	Wärmeleitfähigkeit Dämmstoffmaske (Füllung)	W/(m · K)	0,035	-
l_p	Länge der Dämmstoffmaske (Füllung)	mm	190	-

¹ Falls nicht gesondert vermerkt, sind die Daten den Normen EN 12524 bzw. EN ISO 10077-2 entnommen. Für Materialien deren Wärmeleitfähigkeit anderen Quellen entnommen wird, hat der Auftraggeber durch geeignete Maßnahmen wie z.B. eine werkseigene Produktionskontrolle die Einhaltung der Wärmeleitfähigkeit sicherzustellen.

2.3 Prüfmittel

Rechenprogramm „WINISO“, Version 2

2.4 Prüfdurchführung

Datum/Zeitraum 15. Mai 2006

Prüfer Klaus Specht

3 Einzelergebnisse

Errechneter Wärmestrom (längenbezogen) $q_l = 18,8 \text{ W/m}$

Errechneter Wärmedurchgangskoeffizient $U_f = 4,7 \text{ W/(m}^2 \cdot \text{K)}$

ift Rosenheim

21. Juni 2006